

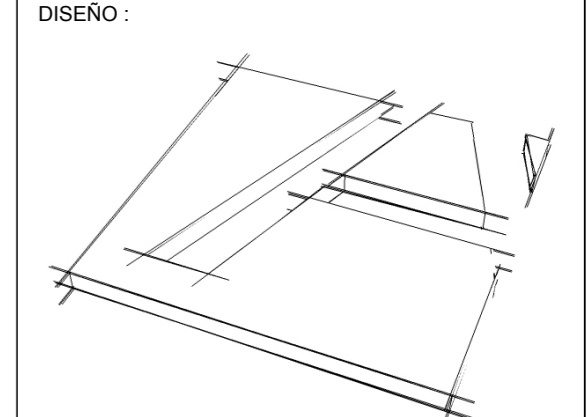

CUADRO DE AREAS		
Areas por ubicación		
UBICACIÓN	ESPACIO	AREA M2
PLANTA ALTA		
<b>AREA TOTAL</b>		<b>185,6</b>
<b>AREA A CONSTRUIR</b>		<b>109,8</b>
	OFICINA 001	6,7
	OFICINA 002	7,4
	OFICINA 003	9,3
	OFICINA GERENCIA	21,8
	BAÑOS	5,9
	SALA JUNTAS	26,4
	HALL Y CORREDORES	32,3
PLANTA BAJA		
<b>AREA EXISTENTE</b>		<b>185,6</b>
<b>AREA A CONSTRUIR</b>		<b>11,0</b>
	ESCALERAS	11,0
<b>AREA TOTAL A CONSTRUIR</b>		<b>120,77</b>

Revisión \_\_\_\_\_ Fecha \_\_\_\_\_



**ANDRES PULIDO OSPINA**  
 ARQUITECTO  
 MAT: A25061999 - 79757782  
[www.andrespulido.com](http://www.andrespulido.com)  
[correo@andrespulido.com](mailto:correo@andrespulido.com)

PROYECTO  
**AMPLIACION SEDE OCCIPETROL S.A**



PROPIETARIO:  
**SR. ALDEMAR GUTIERREZ MORA**  
 CC. 71.662.697 MEDELLIN

Km 3. Parcela 20 Vía Siberia - Cota  
 Cota - Cundinamarca  
 COLOMBIA

CONTIENE:  
**LOCALIZACION**

**CUADRO DE AREAS**

Vo.Bo. Arquitecto \_\_\_\_\_ Firma \_\_\_\_\_ Fecha \_\_\_\_\_

Andrés Pulido

Vo.Bo. Propietario \_\_\_\_\_ Firma \_\_\_\_\_ Fecha \_\_\_\_\_

Aldemar Gutiérrez M.

Vo.Bo. \_\_\_\_\_ Firma \_\_\_\_\_ Fecha \_\_\_\_\_

Vo.Bo. \_\_\_\_\_ Firma \_\_\_\_\_ Fecha \_\_\_\_\_

Vo.Bo. Of. Planeación \_\_\_\_\_ Firma \_\_\_\_\_ Fecha \_\_\_\_\_

ESCALA: **1 : 500** FECHA: **2008 / 10 / 05**

Plano Número: **A 009** Plancha # De **9 9**